

EN: SHELF. W 40 x H 30 x D 15 cm. Flat-pack. MDF: poplar. Oak veneer. Screws: metal. Metal brackets. **Warning.** In order to prevent overturning this product must be used with the wall attachment device provided. This product must be permanently fixed to the wall to avoid dangerous situations. Incorrect assembly of the product can cause it to tip over/fall down and injure people or damage things. The choice of screws/rawl plugs to hang the product is the customer's responsibility and made at their own risk. Clean with a clean, dry cloth. Do not use detergent.

DA: HYLDE. B 40 x H 30 x D 15 cm. Saml selv. MDF: poppel. Egetræsfinér. Skruer: metal. Metalbeslag. **Advarsel.** For at varen ikke vælter, skal den bruges sammen med elementet til vægmontering. Dette produkt skal permanent fastgøres til væggen for at undgå farlige situationer. Fejlmontering af produktet kan medføre, at produktet vælter/falder ned og laver skade på mennesker og ting. Valg af skruer/rawlplugs til ophæng af produktet er på kundens eget ansvar. Rengøres med en ren, tør klud. Brug ikke rengøringsmiddel.

NO: HYLLE. B 40 x H 30 x D 15 cm. Flatpakket. MDF: poppel. Eikefiner. Skruer: metal. Metallbeslag. **Advarsel.** For å unngå velt må dette produktet brukes med det medfølgende veggfestet. Dette produktet skal festes permanent i veggen for å unngå farlige situasjoner. Hvis produktet monteres på feil måte, kan det velte/falle ned og skade mennesker og gjenstander. Kunden har selv ansvar for å velge skruer/plugger til å henge opp produktet med. Rengjøres med en ren og tørr klut. Ikke bruk rengjøringsmiddel.

SV: HYLLA. B 40 x H 30 x D 15 cm. Självmontering. MDF: poppel. Ekfanér. Skruvar: metall. Metallbeslag. **Varning.** För produkten inte ska välta måste den användas tillsammans med det medföljande väggfästet. Denna produkt måste fästas permanent på väggen för att undvika farliga situationer. Felmontering av produkten kan leda till att produkten välter/faller ned och orsakar skador på människor och föremål. Val av skruvar/pluggar för upphängning av produkten sker på kundens egen risk. Rengör med en ren, torr trasa. Använd inte rengöringsmedel.

FI: HYLLEY. L 40 x K 30 x S 15 cm. Koottava. MDF: poppeli. Tammiviilua. Ruuvit: metalli. Metallikiinnikkeet. **Varoitus.** Kaatumisen välttämiseksi tätä tuotetta on käytettävä mukana toimitetun seinäliitännälaitteen kanssa. Tämä tuote on kiinnitettävä pysyvästi seinään vaarallisten tilanteiden välttämiseksi. Tuotteen virheellinen kokoaminen voi aiheuttaa tuotteen kaatumisen ja vahingoittaa ihmisiä ja/tai esineitä. Tuotteen ripustusruuvien/tulppien valitseminen on asiakkaan omalla vastuulla. Puhdista puhtaalla, kuivalla liinalla. Älä käytä pesuainetta.

DE: REGAL. B 40 x H 30 x T 15 cm. Bausatz. MDF: Pappel. Eichenfurnier. Schrauben: Metall. Metallhalterungen. **Achtung.** Um Umkippen zu verhindern, muss dieses Produkt mit der mitgelieferten Wandbefestigung montiert werden. Dieses Produkt muss dauerhaft an der Wand befestigt werden, um gefährliche Situationen zu vermeiden. Eine verkehrte Montage des Produkts kann dazu führen, dass das Produkt umkippt/umfällt und Personen oder Sachen zu Schaden kommen können. Die Wahl der Schrauben/Dübel zum Aufhängen des Produkts erfolgt auf eigene Verantwortung des Kunden. Mit einem sauberen, trockenen Tuch reinigen. Kein Reinigungsmittel verwenden.

NL: PLANK. B 40 x H 30 x D 15 cm. Zelf monteren. MDF: populier. Eikenfineer. Schroeven: metaal. Metalen beugels. **Waarschuwing.** Om omkanteling te voorkomen moet het product met het bijgeleverde wandbevestigingssysteem worden gebruikt. Dit product moet permanent aan de muur worden bevestigd om gevaarlijke situaties te voorkomen. Onjuiste montage kan ertoe leiden dat het product kantelt/omvalt en schade aan mensen en voorwerpen veroorzaakt. De keuze van schroeven/pluggen voor het ophangen van het product is de eigen verantwoordelijkheid van de klant. Reinig met een schone, droge doek. Gebruik geen schoonmaakmiddel.

FR: ÉTAGÈRE. l 40 x H 30 x P 15 cm. À monter soi-même. MDF: peuplier. Placage chêne. Vis: métal. Supports en métal. **Attention.** Afin d'éviter qu'il ne tombe, ce produit doit être fixé à l'aide du dispositif d'attache murale fourni. Ce produit doit être fixé au mur afin d'éviter les situations dangereuses. Un montage incorrect du produit peut le faire basculer ou tomber et blesser des personnes et causer des dommages aux biens. Le choix des vis ou des chevilles de type Molly adéquates pour accrocher le produit est de la responsabilité du client. Nettoyer avec un chiffon propre et sec. Ne pas utiliser de détergent.

IT: MENSOLA. l 40 x H 30 x P 15 cm. Montaggio a cura dell'utente. MDF: pioppo. Impiallacciatura in quercia. Viti: metallo. Staffe in metallo. **Attenzione/Avvertenza.** Per evitare che il prodotto si capovolga, utilizzarlo con il dispositivo di fissaggio a muro in dotazione. Per evitare situazioni di pericolo, fissare questo prodotto in modo permanente a una parete. L'assemblaggio errato del prodotto può causare il ribaltamento/la caduta del prodotto procurando danni a persone e cose. La scelta delle viti/dei tasselli utilizzati per appendere il prodotto è responsabilità del cliente. Pulire con un panno pulito e asciutto. Non usare detersivi.

ES: ESTANTERÍA. A 40 x H 30 x P 15 cm. Kit de automontaje. MDF: álamo. Chapa de roble. Tornillos: metal. Soportes metálicos. **Advertencia.** Para evitar que el artículo se vuelque, debe usarse con el elemento de fijación a la pared. Para evitar situaciones peligrosas, este producto debe fijarse de forma permanente a la pared. El montaje incorrecto del producto puede hacer que vuelque o se caiga y cause daños a personas y objetos. La elección de los tornillos y los tacos para colgar el producto corre por cuenta y riesgo del cliente. Si necesitas limpiarlo, utiliza un paño limpio y seco. No uses detergente.

PL: PÓLKA. S 40 x W 30 x G 15 cm. Paczka do samodzielnego montażu. MDF: topola. Okleina dębowa. Śruby: metalowe. Wsporniki metalowe. **Ostrzeżenie.** Aby produkt się nie przewrócił, należy go używać razem z uchwytem do montażu na ścianie. W celu uniknięcia niebezpiecznych sytuacji produkt należy trwale przymocować do ściany. Nieprawidłowy montaż produktu może spowodować jego przewrócenie się lub upadek, co może skutkować obrażeniami ciała lub uszkodzeniem mienia. Wybór wkrętów/kółków rozporowych na potrzeby zawieszenia produktu leży w gestii klienta i odbywa się na jego odpowiedzialność. Czyścić czystą, suchą szmatką. Nie należy używać detergentów.

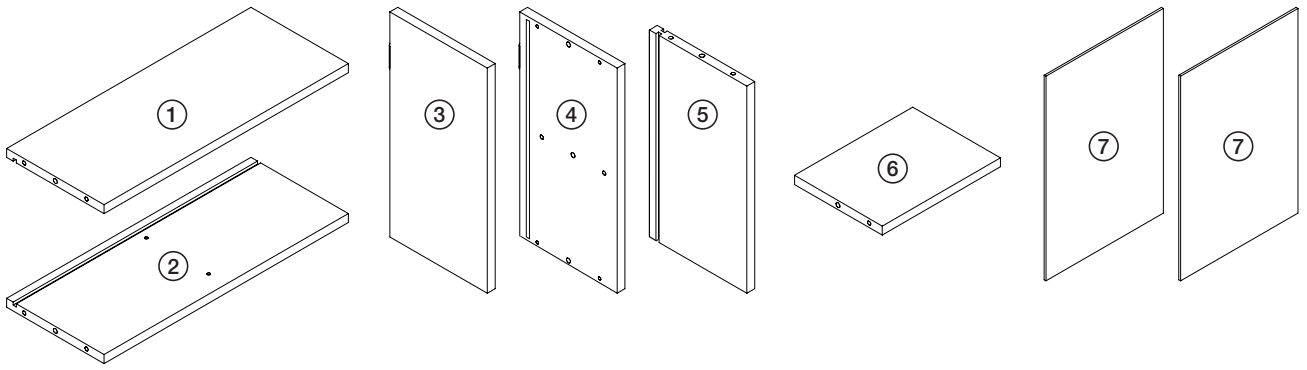

A x 14  B x 14  C x 8  D x 2 

1

A x 14 

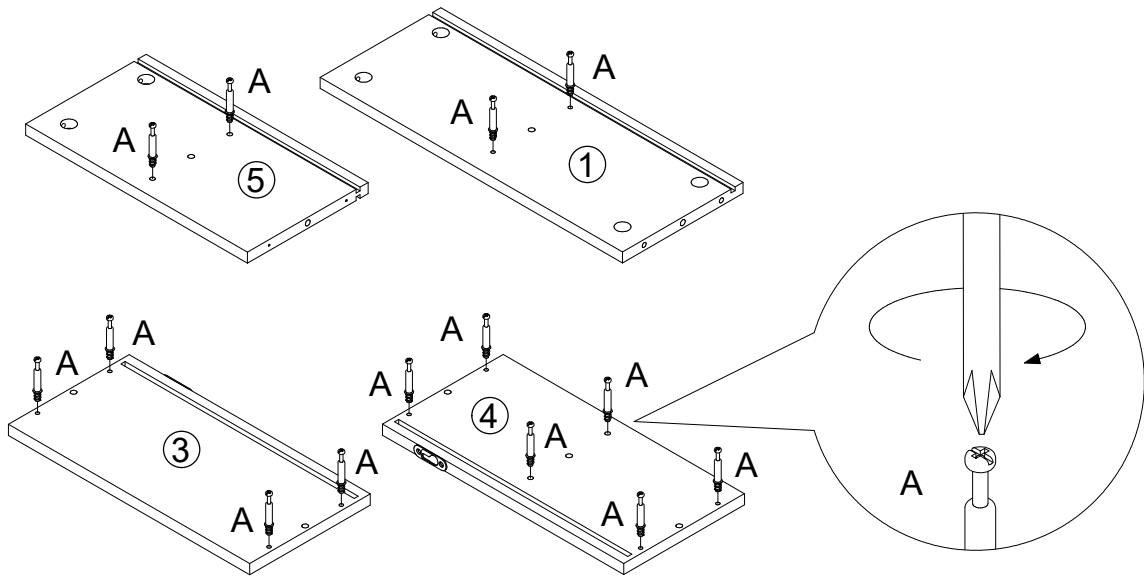

2

C x 8 

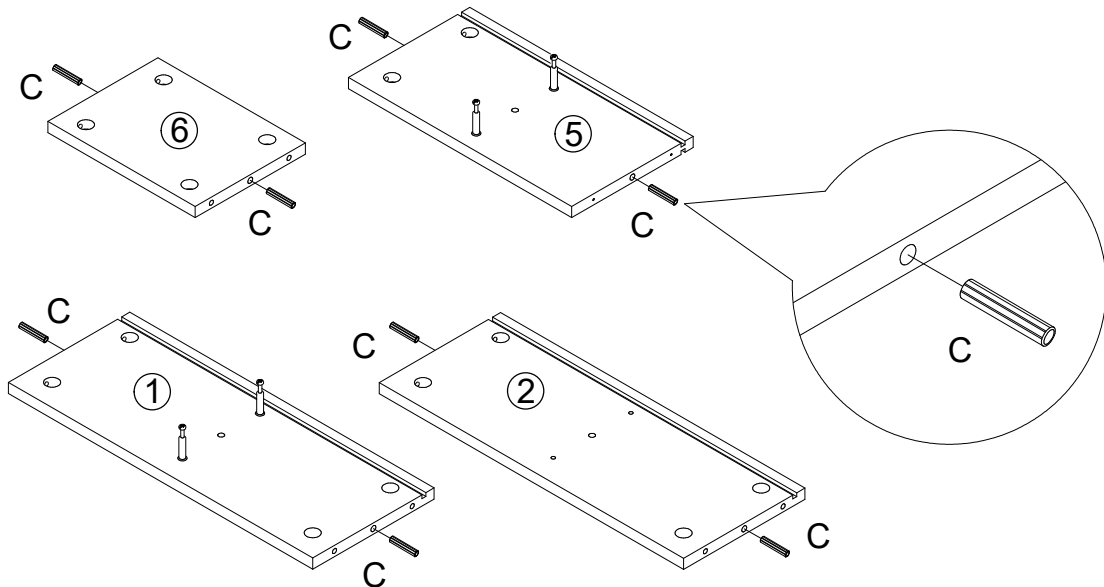

3

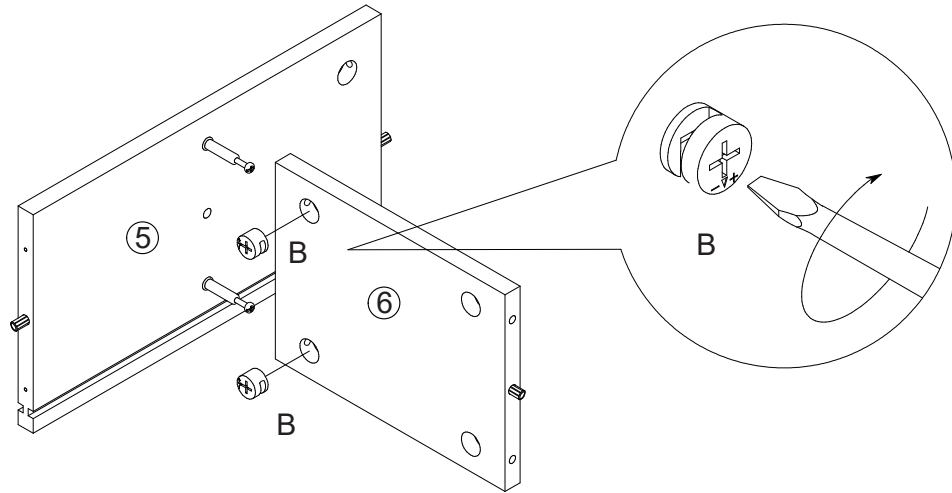

B x 2 

4

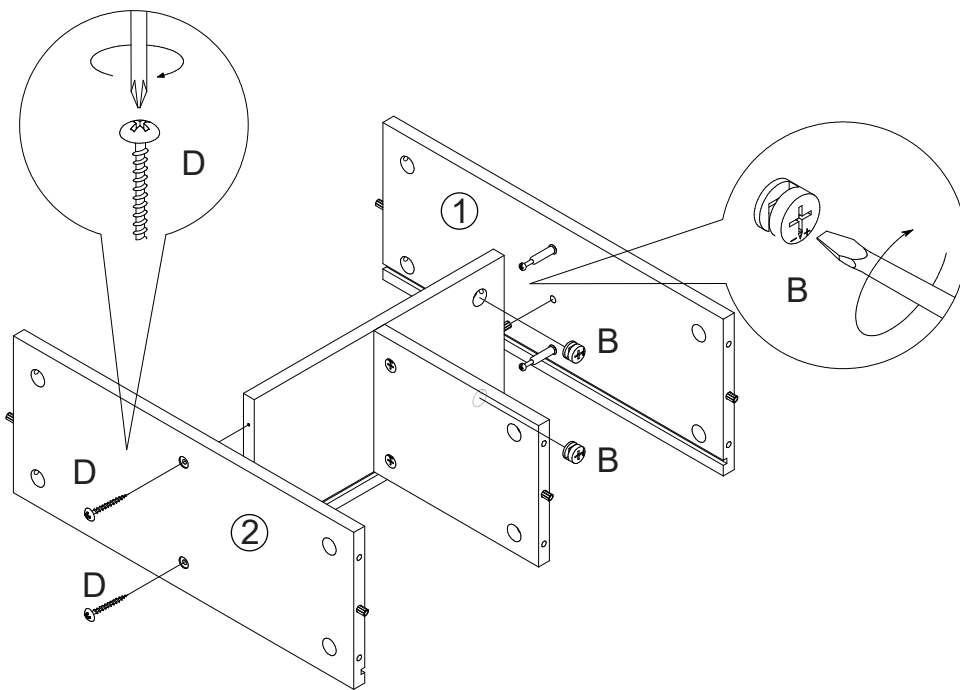

B x 2 

D x 2 

5

