

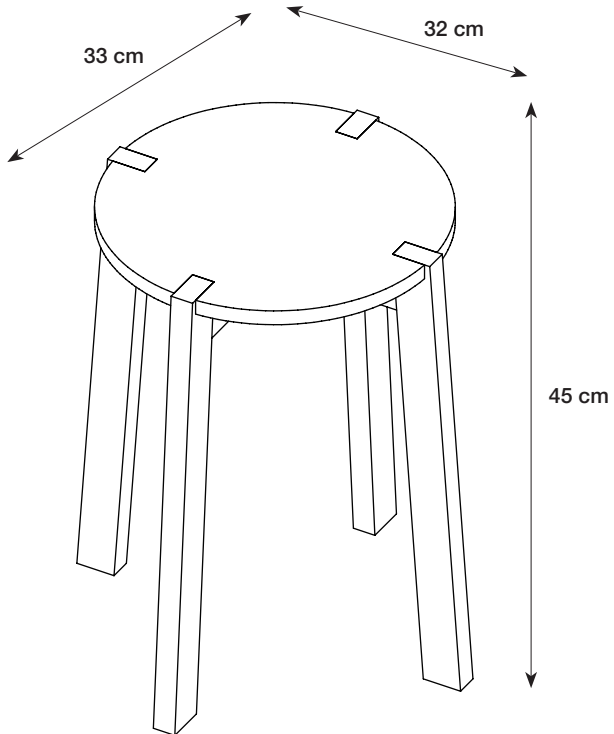

*Anna & Clara's*  
**STOOL**





**EN:** STOOL. W 33 x H 45 x D 32 cm. Flat-pack. Seat: MDF: poplar. Oak veneer. Leg: solid oak. Screws: metal. If you have a delicate floor, we recommend that you attach felt pads separately. Max. load: 110 kg. Clean with a clean, dry cloth. Do not use detergent.

**DA:** SKAMMEL. B 33 x H 45 x D 32 cm. Saml selv. Sæde: MDF: poppel. Egetræsfinér. Ben: massivt egetræ. Skruer: metal. Hvis De har sarte gulve, anbefales det at montere separate filtsko. Maks. belastning: 110 kg. Rengøres med en ren, tør klud. Brug ikke rengøringsmiddel.

**NO:** KRAKK. B 33 x H 45 x D 32 cm. Flatpakket. Sete: MDF: poppel. Eikefiner. Ben: massiv ek. Skruer: metal. Det anbefales å montere separate filtknotter hvis De har ømfintlig gulv. Maks belastning: 110 kg. Rengjøres med en ren og tørr klut. Ikke bruk rengjøringsmiddel.

**SV:** PALL. B 33 x H 45 x D 32 cm. Självmontering. Sits: MDF: poppel. Ekfanér. Ben: massiv ek. Skruvar: metall. För känsliga golv rekommenderar vi användning av möbeltassar. Max. belastning: 110 kg. Rengör med en ren, torr trasa. Använd inte rengöringsmedel.

**FI:** JAKKARA. L 33 x K 45 x S 32 cm. Koottava. Istuin: MDF: poppeli. Tammiviilua. Jalat: massiivitammea. Ruuvit: metalli. Jos sinulla on herkkä lattia, suosittelimme liittämään huopapalat erikseen. Kuormitus enint: 110 kg. Puhdista puhtaalla, kuivalla liinalla. Älä käytä pesuainetta.

**DE:** HOCKER. B 33 x H 45 x T 32 cm. Bausatz. Sitz: MDF: Pappel. Eichenfurnier. Bein: Massive Eiche. Schrauben: Metall. Bei empfindlichen Böden empfehlen wir, Filzunterlagen separat anzubringen. Max. Ladung: 110 kg. Mit einem sauberen, trockenen Tuch reinigen. Kein Reinigungsmittel verwenden.

**NL:** KRUK. B 33 x H 45 x D 32 cm. Zelf monteren. Zitting: MDF: populier. Eikenfineer. Poot: massief eiken. Schroeven: metaal. Als u een kwetsbare vloer hebt, adviseren we u om de viltoppen zelf apart te bevestigen. Max. belasting: 110 kg. Reinig met een schone, droge doek. Gebruik geen schoonmaakmiddel.

**FR:** TABOURET. I 33 x H 45 x P 32 cm. À monter soi-même. Siège: MDF: peuplier. Placage chêne. Pied: chêne massif. Vis: métal. Si votre sol est fragile, nous vous recommandons de poser également des patins en feutre. Charge max : 110 kg. Nettoyer avec un chiffon propre et sec. Ne pas utiliser de détergent.

**IT:** SGABELLO. I 33 x H 45 x P 32 cm. Montaggio a cura dell'utente. Sede: MDF: pioppo. Impiallacciatura in quercia. Piede: quercia massiccia. Viti: metallo. Se il pavimento è delicato, consigliamo di attaccare i cuscinetti in feltro separatamente. Carico max: 110 kg. Pulire con un panno pulito e asciutto. Non usare detersivi.

**ES:** TABURETE. A 33 x H 45 x P 32 cm. Kit de automontaje. Asiento: MDF: álamo. Chapa de roble. Pata: roble macizo. Tornillos: metal. En el caso de suelos delicados, recomendamos colocar los protectores de fieltro por separado. Carga máx.: 110 kg. Si necesitas limpiarlo, utiliza un paño limpio y seco. No uses detergente.

**PL:** TABORET. S 33 x W 45 x G 32 cm. Paczka do samodzielnego montażu. Siedzenie: MDF: topola. Okleina dębowa. Noga: lity dąb. Śruby: metalowe. Jeśli masz delikatną podłogę, zalecamy dodatkowo przymocowanie podkładek filcowych. Maks. obciążenie: 110 kg. Czyścić czystą, suchą szmatką. Nie należy używać detergentów.

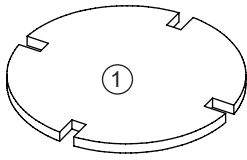

 A x 4

 B x 4

 C x 4

 D x 4

 E x 1

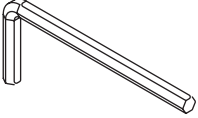
 F x 1

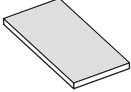
 G x 4

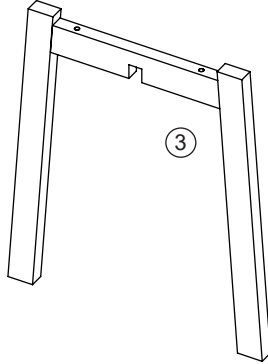
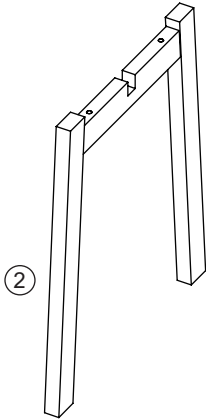

**1**

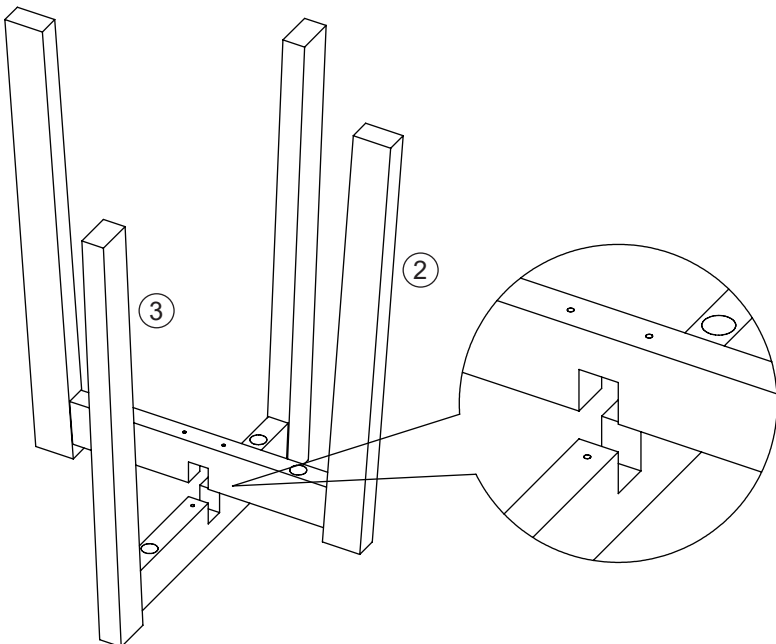

2

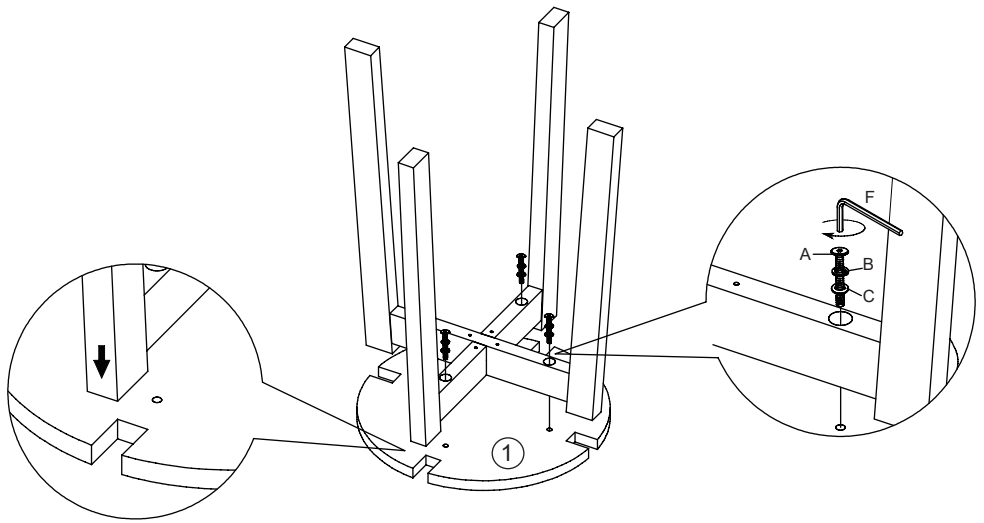

3

