

EN: CLOTHES RACK. W 60 x H 160 x D 40 cm. Flat-pack. Pinewood. Fabric: cotton. Screws: metal. Felt pads. Max. load: 10 kg. Read the instructions thoroughly before assembling this product. Clean with a clean, dry cloth. Do not use detergent.

DA: TØJSTATIV. B 60 x H 160 x D 40 cm. Saml selv. Fyrretræ. Stof: bomuld. Skruer: metal. Filtdupper. Maks. belastning: 10 kg. Læs brugsvejledningen grundigt igennem før samling af dette produkt. Rengøres med en ren, tør klud. Brug ikke rengøringsmiddel.

NO: KLESSTATIV. B 60 x H 160 x D 40 cm. Flatpakket. Furu. Stoff: bomull. Skruer: metal. Filtknotter. Maks belastning: 10 kg. Les bruksanvisningen nøye før du setter sammen dette produktet. Rengjøres med en ren og tørr klut. Ikke bruk rengjøringsmiddel.

SV: KLÄDSTÄLL. B 60 x H 160 x D 40 cm. Självmontering. Furu. Tyg: bomull. Skruvar: metall. Filtassar. Max. belastning: 10 kg. Läs instruktionerna noggrant innan du monterar den här produkten. Rengör med en ren, torr trasa. Använd inte rengöringsmedel.

FI: VAATETELINE. L 60 x K 160 x S 40 cm. Koottava. Mänty. Kangas: puuvilla. Ruuvit: metalli. Huopatyyny. Kuormitus enint.: 10 kg. Lue käyttöohje huolellisesti ennen tämän tuotteen kokoamista. Puhdista puhtaalla, kuivalla liinalla. Älä käytä pesuainetta.

DE: KLEIDERSTÄNDER. B 60 x H 160 x T 40 cm. Bausatz. Kiefernholz. Stoff: Baumwolle. Schrauben: Metall. Filzunterlagen. Max. Ladung: 10 kg. Bitte lesen Sie die Gebrauchsanweisung sorgfältig durch, bevor Sie dieses Produkt zusammenbauen. Mit einem sauberen, trockenen Tuch reinigen. Kein Reinigungsmittel verwenden.

NL: KLEDINGREK. B 60 x H 160 x D 40 cm. Zelf monteren. Grenenhout. Stof: katoen. Schroeven: metaal. Vilttoppen. Max. belasting: 10 kg. Lees de gebruiksaanwijzing zorgvuldig door voordat u dit product in elkaar zet. Reinig met een schone, droge doek. Gebruik geen schoonmaakmiddel.

FR: ÉTENDOIR À LINGE. I 60 x H 160 x P 40 cm. À monter soi-même. Sapin. Tissu : coton. Vis : métal. Patins en feutre. Charge max. : 10 kg. Lisez attentivement les instructions avant de monter ce produit. Nettoyer avec un chiffon propre et sec. Ne pas utiliser de détergent.

IT: STENDINO. I 60 x A 160 x P 40 cm. Montaggio a cura dell'utente. Legno di pino. Tessuto: cotone. Viti: metallo. Cuscineti in feltro. Carico max.: 10 kg. Leggere accuratamente le istruzioni prima di assemblare il prodotto. Pulire con un panno pulito e asciutto. Non usare detersivi.

ES: TENDEDERO. A 60 x A 160 x P 40 cm. Kit de automontaje. Madera de pino. Tejido: algodón. Tornillos: metal. Protectores de fieltro. Carga máx.: 10 kg. Antes de montar este producto, lee atentamente las instrucciones. Si necesitas limpiarlo, utiliza un paño limpio y seco. No uses detergente.

PL: WIESZAK NA UBRANIA. S 60 x W 160 x G 40 cm. Paczka do samodzielnego montażu. Drewno sosnowe. Tkanina: bawełna. Śruby: metalowe. Podkładki filcowe. Maks. obciążenie: 10 kg. Przed rozpoczęciem montażu produktu należy uważnie przeczytać instrukcję obsługi. Czyścić czystą, suchą szmatką. Nie należy używać detergentów.

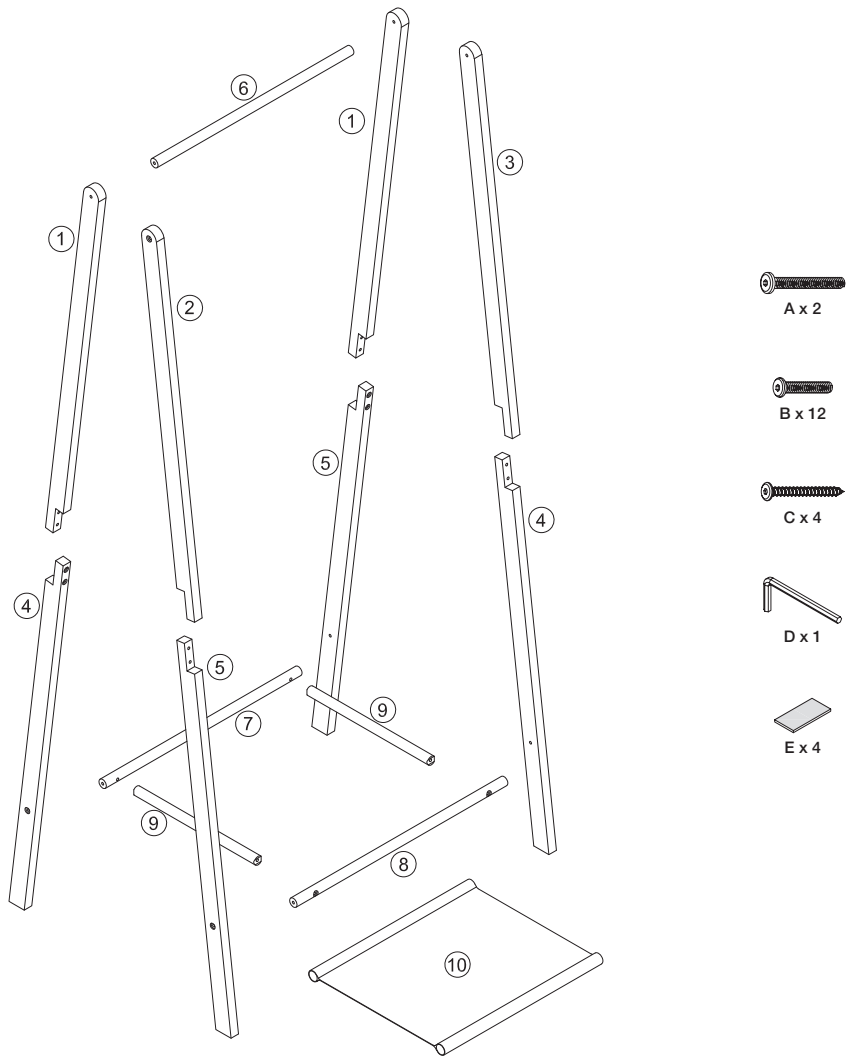

1

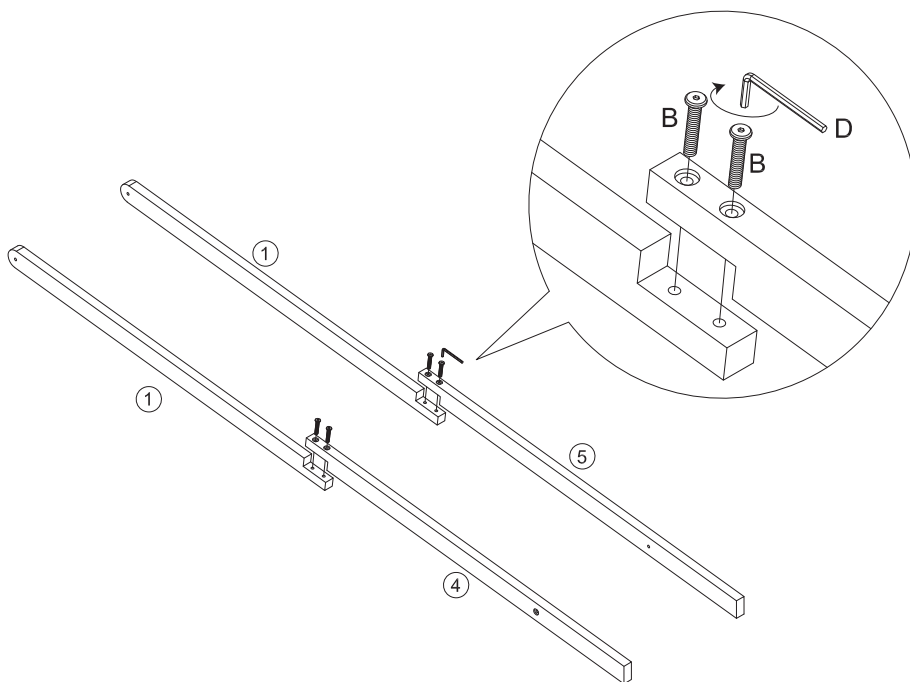

2

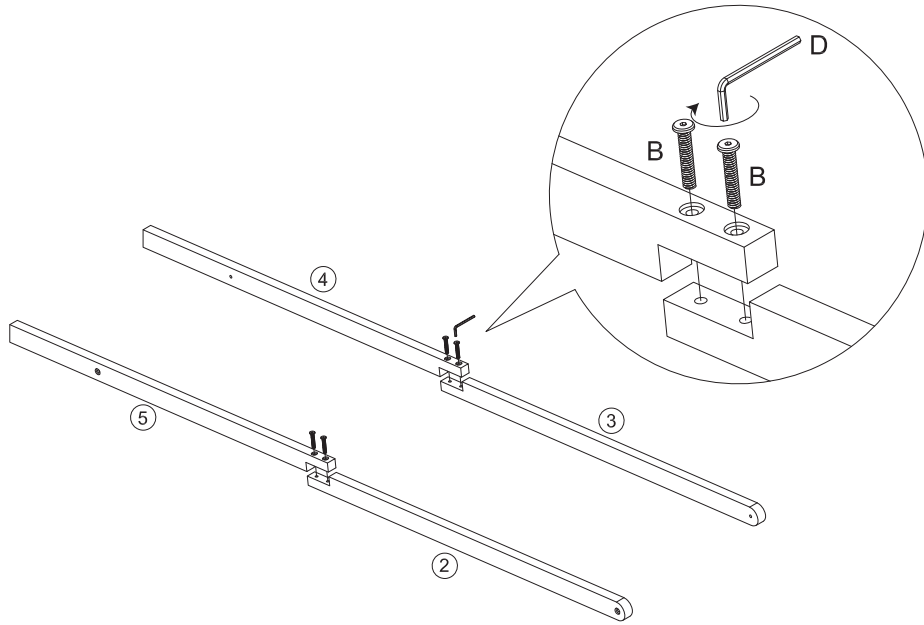

3

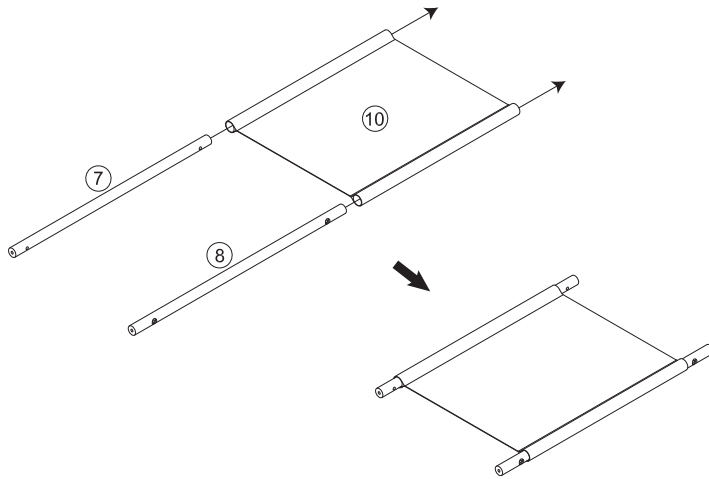

4

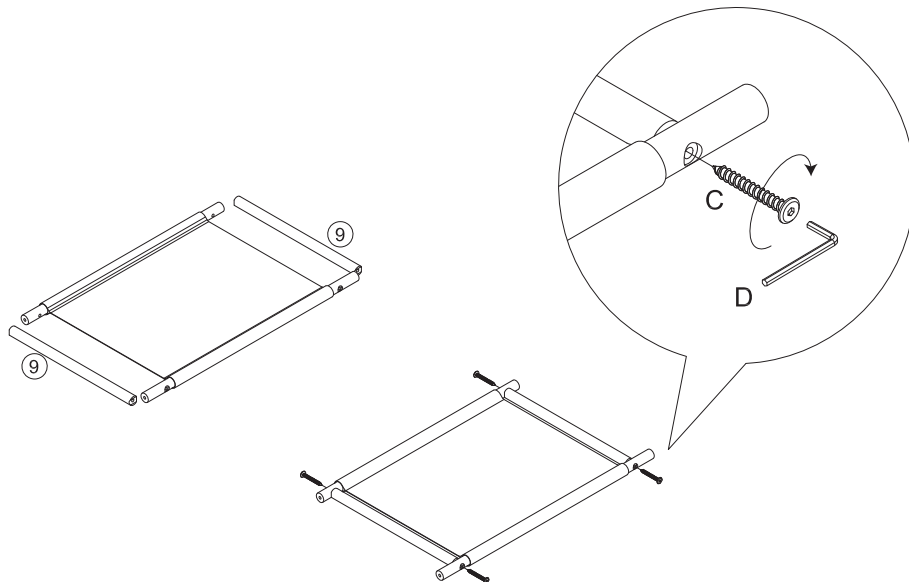

5

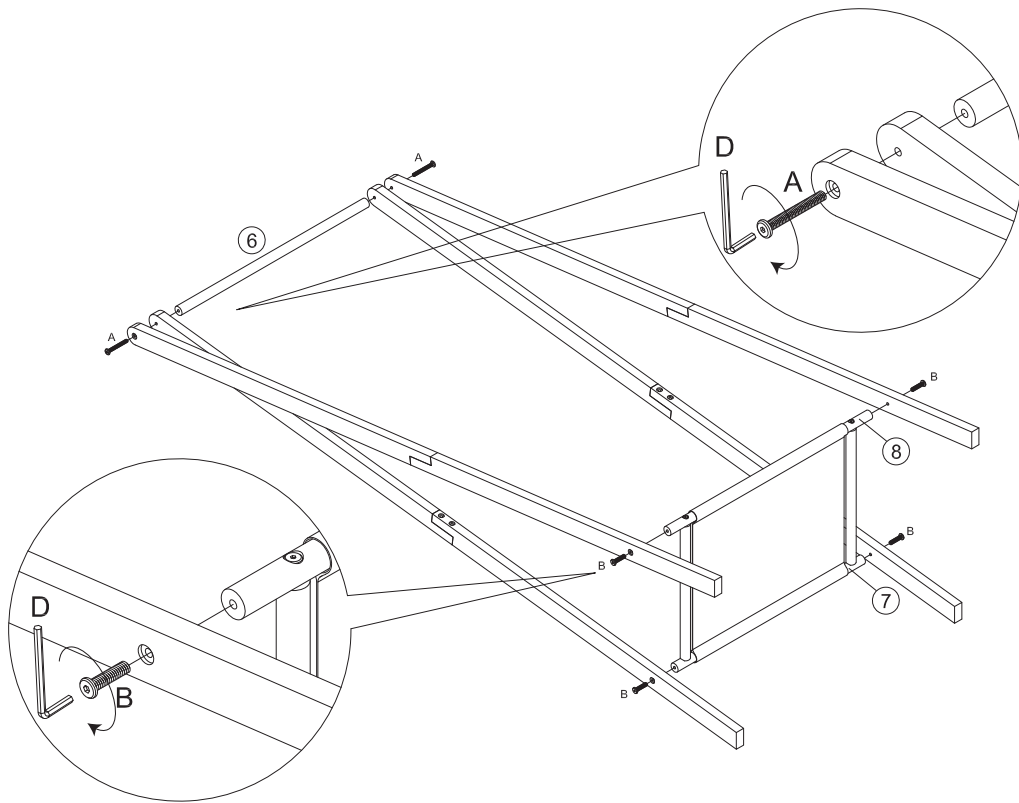

6

